



## SBL 45-12i 12V 45Ah

Tryb pracy: zasilanie awaryjne lub główne.  
Oczekiwany czas życia: 10-12 lat (wg. Eurobat)

### Specyfikacja

Napięcie nominalne	12 V	
Pojemność I=C/20	45,0 Ah	
Wymiary	Długość	197 mm
	Szerokość	165 mm
	Wysokość	170 mm
	Wysokość całkowita	170 mm
Przybliżona waga	13,8 kg	
Obudowa	UL94HB ABS	

### Charakterystyka:

Pojemność (25 °C)	$I_{20h} = 2,25 \text{ A}$	45,0 Ah
	$I_{5h} = 7,2 \text{ A}$	36,0 Ah
	$I_{1h} = 28,0 \text{ A}$	28,0 Ah
	$I_{1C} = 45,0 \text{ A}$	22,5 Ah
Pojemność w funkcji temperatury Dla [ $I_{20h}$ ]	40 °C	102%
	25 °C	100%
	0 °C	85%
$R_{wew}$	Bateria naładowana	7,5 mΩ
Ładowanie stałym napięciem	Praca cyklicz. 25°C	14,7V ±0,3V
	Praca bufor. 25°C	13,65V ±0,15V
Maksymalne prądy	Ładowania	13,5 A
	Rozładowania	450 A (5sec.)
Samorozładowanie przy składowaniu (25 °C)	po 3 mies.	Poj. [C/20] 90%
	po 6 mies.	82%
	po 12 mies.	70%

### Czas rozładowania w funkcji prądu

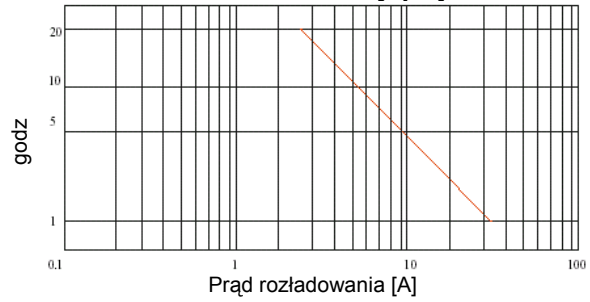

### Charakterystyka rozładowania, 25 °C

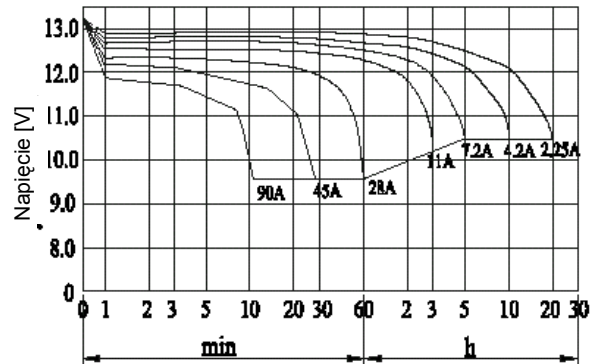

### Wymiary [mm]

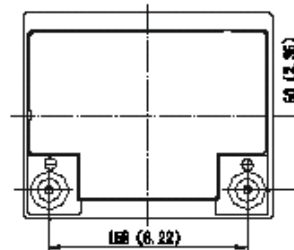
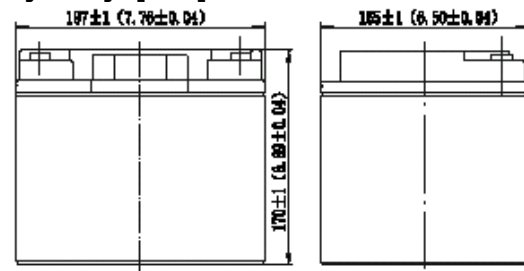

### Końcówki

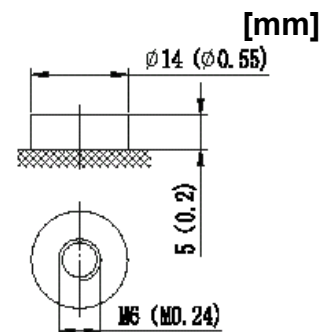

Type: FO-11